



ROTAREX
FIRETEC



SISTEMAS COMPLETOS PARA COCINAS COMERCIALES

SISTEMA DE DETECCIÓN Y EXTINCIÓN COMPLETO PREPARADO PARA COCINAS COMERCIALES

- ★ Instalación fácil y flexible
- ★ Extinción rápida y eficaz
- ★ Gran fiabilidad: sin necesidad de electricidad ni piezas móviles
- ★ Solución económica



TODO LO QUE NECESITA, EN UNA SOLA CAJA



**MINIMIZACIÓN DE LOS PRINCIPALES RIESGOS DE INCENDIO EN
COCINAS:**

- Grasas inflamables y llamas desnudas en zonas de cocina
- Lesiones a personas
- Daños en equipos de cocina y zonas de cocina colindantes
- Interrupción de las operaciones
- Pérdida de confianza de los clientes

VENTAJAS DE FIREDETEC®

Los sistemas FireDETEC® de Rotarex funcionan con un tubo de detección lineal continuo patentado que detecta de forma fiable y acciona la liberación del agente extintor a través de un sistema neumático. Esta solución es más flexible, compacta y asequible que otros sistemas de tipo mecánico o electrónico.



1. Instalación rápida y sencilla, directamente encima de las zonas de cocción más sensibles:

Los tubos de detección flexibles pueden instalarse directamente en el interior de la campana extractora, justo encima de las zonas de cocción.

Cuando están en servicio, los tubos están presurizados con nitrógeno seco a una presión de 16 bares. Gracias a este sistema de presurización, los tubos pueden responder mejor al calor.

2. Detección precoz de incendios:

Si se produce una llama, el calor que acompaña el incendio provoca la rotura del tubo presurizado en el punto de máxima temperatura (aprox. 110 °C).

3. Extinción instantánea:

La rápida despresurización de los tubos acciona la válvula diferencial de presión especial e inunda la zona de cocción con agente extintor de clase F. De este modo, el incendio se extingue al poco de producirse, con lo que se minimizan los daños y el tiempo de inactividad.

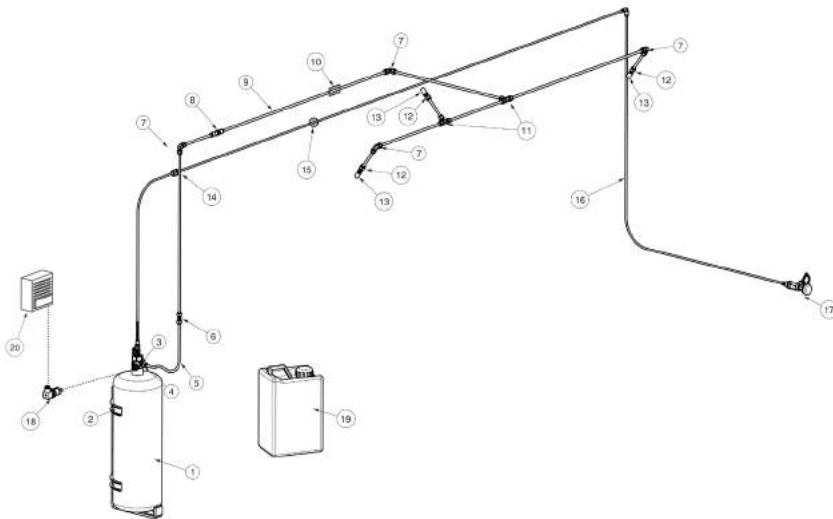

Pos.	Cant.	Descripción
1	1	Conjunto de válvula/cilindro ILP de 9 litros (lleno)
2	1	Soporte de cilindro
3	1	Junta de cierre
4	1	Racor de tubo (niquelado)
5	1	Manguera de acero
6	1	Racor de tubo - unión recta
7	4	Racor de tubo - codo
8	1	Racor de panel en cruz
9	6	Tubos de acero inoxidable (1 m)
10	4	Soporte de tubo (Ø 8 mm)
11	2	Racor de tubo - en T
12	3	Racor recto BSPP G 1/4"
13	3	Boquilla
14	1	Racor de panel en cruz
15	20	Pinzas roscadas para sujeción de tubo
16	1	Tubo FireDETEC rojo (10 m)
17	1	Dispositivo de liberación manual
18	1	Conmutador de presión
19	1	FireDETEC® extinción agente
OPCIONAL		
20	1	Caja de alarma

ESPECIFICACIONES

Agentes extintores	Clase F	Presión de los tubos	16 bares	Temperatura de funcionamiento	- 20°C a + 60°C
Propelente	Nitrógeno	Temperatura de rotura de los tubos de detección	110 °C	Volumen del cilindro	12 litros
Volumen de agente extintor	9 litros	Presión del cilindro	16 bares	Peso (lleno)	13 kg

SEDE CENTRAL MUNDIAL

24, rue de Diekirch, BP 19
L-7505 Lintgen
Luxemburgo
Tel.: +352 32 78 32-1
Fax: +352 32 78 32-854
Correo electrónico: info@firetec.rotarex.com

OTROS SISTEMAS PREPARADOS DISPONIBLES:

ARMARIOS ELÉCTRICOS



MÁQUINAS CNC

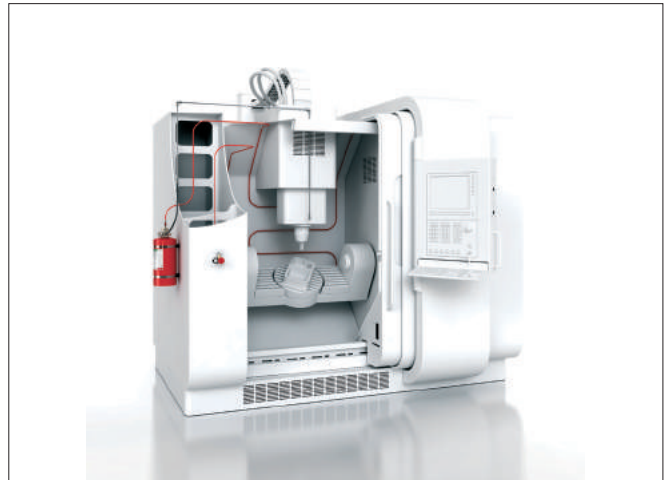

ARMARIOS EXTRACTORES



MOTORES DE VEHÍCULOS

